

## Rollenführung ohne Antrieb

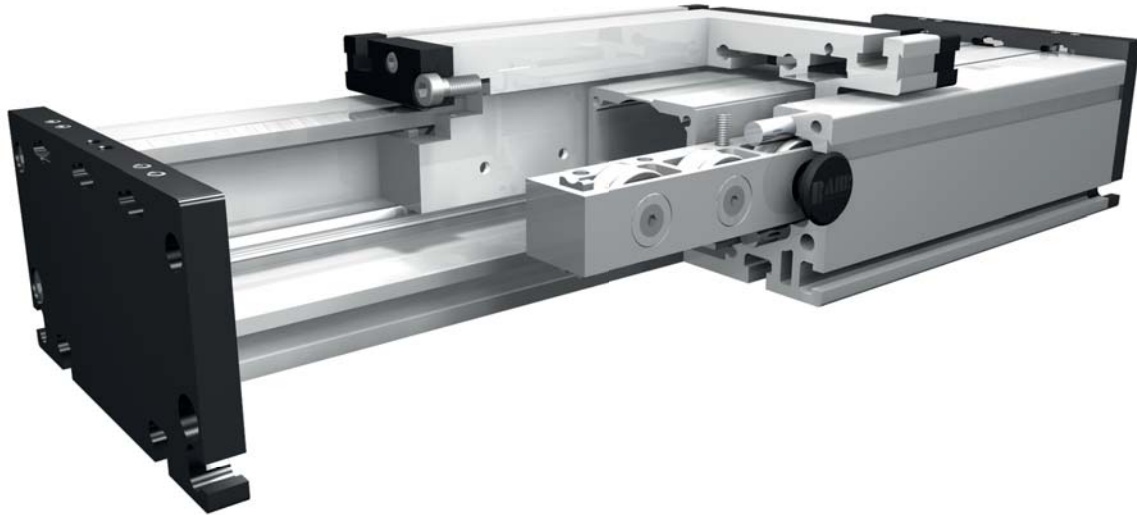

### Funktion:

Der Führungskörper besteht aus einem Al-Rechteckprofil, in dem zwei Rollenführungen integriert sind. Die Öffnungen des Führungskörpers werden mit drei Abdeckbändern verdeckt, wodurch die Führung vor Spritzwasser und Staub geschützt wird. Die Öffnung kann wahlweise auch mit einem Faltenbalg abgedeckt, oder ganz ohne Abdeckbänder geliefert werden. Die Rollenführung läßt sich über einen innenliegenden Pneumatikzylinder oder andere Zusatzantriebe antreiben oder dient als lastaufnehmende Verschiebeeinheit.

### Einbaulage:

Beliebig, max. Länge aus einem Stück 6.000 mm.

### Führungsschlittenanschluß:

T-Nuten

### Befestigung:

Über T-Nuten und Montagesätze. Die Linearachse ist mit jedem T-Nutenprofil kombinierbar.

### Schlittenlagerung:

Standardmäßig ist der Schlitten auf acht Laufrollen gelagert, die an einer Position nachgestellt und gewartet werden können. Bei Verlängerung des Schlittens kann die Anzahl der Laufrollen erhöht werden.

### Lasten und Lastmomente

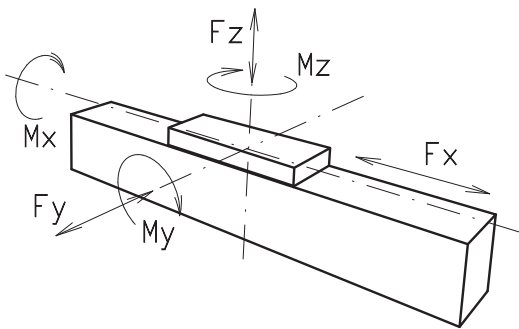

Baugröße	120		160		200	
	statisch	dynam.	statisch	dynam.	statisch	dynam.
Belastung						
$F_x$ (N)	-	-	-	-	-	-
$F_y$ (N)	1100	900	3000	2000	4400	3100
$F_z$ (N)	1250	1000	3500	2800	4900	4400
$M_x$ (Nm)	150	125	400	320	600	510
$M_y$ (Nm)	140	120	360	300	560	480
$M_z$ (Nm)	100	90	180	150	310	275

#### Für die Summe aller Kräfte und Momente gilt:

$$\text{Vorhandener Wert} \quad \frac{F_y}{F_{y_{\text{dyn}}}} + \frac{F_z}{F_{z_{\text{dyn}}}} + \frac{M_x}{M_{x_{\text{dyn}}}} + \frac{M_y}{M_{y_{\text{dyn}}}} + \frac{M_z}{M_{z_{\text{dyn}}}} \leq 1$$

#### Verfahrgeschwindigkeit

(m/sec) max	4	6	8
-------------	---	---	---

#### Flächenträgheitsmomente Al-Profil

$I_x$ mm <sup>4</sup>	$6,6 \times 10^5$	$22,2 \times 10^5$	$63,8 \times 10^5$
$I_y$ mm <sup>4</sup>	$38,6 \times 10^5$	$122,0 \times 10^5$	$335,0 \times 10^5$
E-Modul N/mm <sup>2</sup>	70000	70000	70000

Für Laufrollenlebensdauerberechnung benutzen Sie unsere CD-ROM oder Homepage!

### Formeln: DLR

$$f = \frac{F \cdot L^3}{E \cdot I \cdot 192}$$

$f$  = Durchbiegung (mm)  
 $F$  = Belastung (N)  
 $L$  = freie Länge (mm)  
 $E$  = Elastizitätsmodul 70000 (N/mm<sup>2</sup>)  
 $I$  = Trägheitsmoment (mm<sup>4</sup>)

# Positioniersystem DLR 120, 160, 200

Dimensionen (mm)

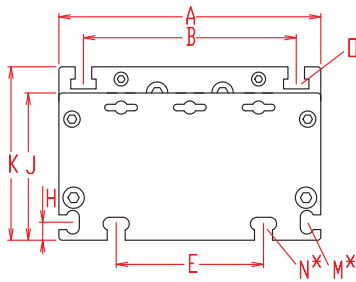

Bei Verlängerung der Schlittenlänge erhöht sich die Grundlänge um die Verlängerung.

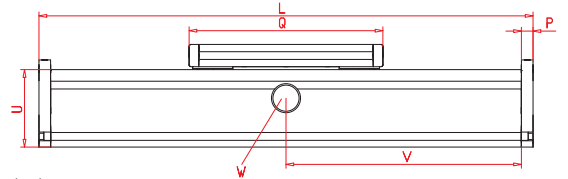

\*Nutensteine siehe Kapitel 2.2 Seite 2

V = Q + 100 mm

W = Wartungsbohrung

Baugröße	Grundlänge L	A	B	E	H	J	K	M für	N für	O für	P	Q	U	Grundgewicht	Gewicht pro 100 mm
DLR 120	200	120	96	78	10	68	79	M 5	M 6	M 6	10	156	60	3,2 kg	0,71 kg
DLR 160	240	160	130	90	11	90	106	M 6	M 8	M 8	12	200	80	6,9 kg	1,42 kg
DLR 200	320	200	160	140	15	110	129	M 8	M 10	M 10	15	270	100	11,5 kg	2,30 kg

## Führungsprofilausführung

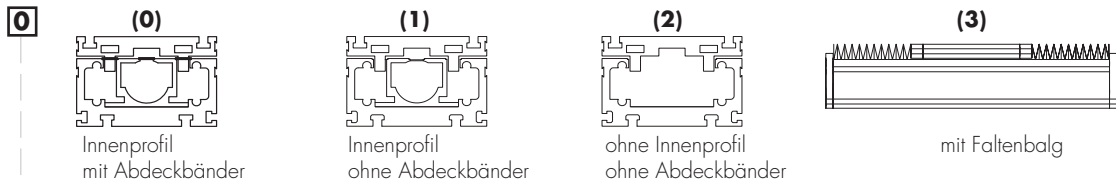

Rostfreie Führungsprofilausführung auf Anfrage.

## Schlittenausführung

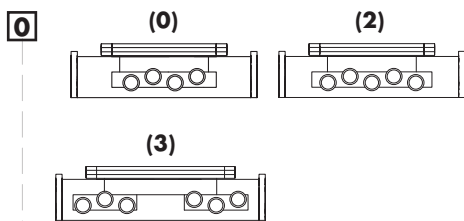

Baugröße	Ausführung 0		Ausführung 2		Ausführung 3	
	Q	L	Q	L	Q	L
120	156	200	196	240	>236	>280
160	200	240	250	290	>300	>340
200	270	320	330	380	>410	>460

**1500** Grundlänge + Verstellweg = Gesamtlänge

**DLR 160 0 0 0 0 0 0 0 0 0 1500**  
Pos. 1 2 3 4 5 6 7

Bestellbeispiel:  
DLR160 mit Innenprofil und Abdeckbändern, Standardschlittenlagerung, Verstellweg 1260 mm

Als Zubehör gibt es induktive End- und Referenzschaltersätze, die im Inneren des Rechteckprofils montiert werden. Kupplung und Stecker sind von Außen montiert. Weiteres Zubehör siehe Kapitel 2.2 - 4.2

